

COMUNE DI ALMESE

**REGOLAMENTO COMUNALE IMPIANTI PER LA
TELEFONIA MOBILE E TELECOMUNICAZIONI**
Legge Regionale n. 19 del 3.08.2004
Legge n. 36 del 22.02.2001

MODULISTICA

Redazione a cura del:
Settore Edilizia Privata ed Urbanistica
Responsabile del Settore: Geom. Jean Pierre Capelli

21 Settembre 2009

COMUNE DI ALMESE
SETTORE EDILIZIA PRIVATA ED URBANISTICA

REGOLAMENTO COMUNALE IMPIANTI PER TELEFONIA MOBILE E TELECOMUNICAZIONI – RELAZIONE TECNICA

ELENCO MODULISTICA

Appendice A

Schema di Istanza di Autorizzazione e di Denuncia di Inizio Attività

Appendice B

Schema di comunicazione per impianto fisso ad uso radioamatoriale/CB

Appendice C

Allegati tecnici comunicazione per impianto radioelettrico punto-punto

Appendice D

Schema di comunicazione per impianti per prove tecniche o per esigenze di servizio non prevedibili

Appendice E

Schema di comunicazione per impianti delle Forze Armate e Forze di Polizia

Appendice F

Schema di provvedimento comunale autorizzativo o di diniego

Appendice G

Schema di certificazione di conformità tecnica impianti

Appendice A

Schemi di Istanza di Autorizzazione e di Denuncia di Inizio Attività

ISTANZA DI AUTORIZZAZIONE AL COMUNE DI
DI INSTALLAZIONE O MODIFICA DELLE CARATTERISTICHE
DI IMPIANTI RADIOELETRICI
(ai sensi del D.Lgs. 259/03)

Il/La sottoscritto/a
nato/a a il
residente a via n.
nella sua qualità di
della società
con sede in via n.

CHIEDE

il rilascio dell'autorizzazione

alla installazione

alla modifica delle caratteristiche (barrare)

dell'impianto di seguito descritto, dichiarandone la conformità ai limiti di esposizione, ai valori di attenzione e agli obiettivi di qualità di cui alla L. 36/01.

Descrizione dell'impianto e delle aree circostanti.

(Si descriva sinteticamente ma in modo esauriente il posizionamento degli impianti, la loro collocazione e la loro accessibilità da parte del personale incaricato).

Descrizione del terreno circostante.

(Si descrivano sinteticamente ma in modo esauriente i dintorni dell'apparato, evidenziando:

- edifici posti in vicinanza del sito;
- conformazione e morfologia del terreno circostante;
- eventuale presenza di altre stazioni emittenti collocate con la stazione da installare).

Caratteristiche radioelettriche dell'impianto.

Le caratteristiche radioelettriche dell'impianto sono deducibili dai contenuti dell'allegato A e dell'allegato B.

Stime del campo generato.

(Presentare i risultati ottenuti con la modalità di simulazione numerica specificata nel seguito:

- volume di rispetto, ovvero la forma geometrica in grado di riassumere in modo grafico la conformità ai limiti di esposizione ed ai valori di attenzione di cui alla legge 22 febbraio 2001, n.36. Allo scopo si raccomanda di utilizzare la definizione di volume di rispetto, o in alternativa quella di isosuperficie 3D, contenute nella "Guida alla realizzazione di una Stazione Radio Base per rispettare i limiti di esposizione ai campi elettromagnetici in alta frequenza" [Guida CEI 211-10]. Nel caso in cui volumi di rispetto evidenzino punti con intersezioni critiche (rispetto alle soglie usate) per posizioni accessibili alla popolazione con tempi di permanenza superiore a 4 ore dovranno essere fornite le curve isocampo rispetto ai punti di criticità per le stesse soglie;

Modalità di simulazione numerica.

(Specificare l'algoritmo di calcolo con il quale si sono eseguite le stime di campo; dovrà essere specificata l'implementazione dell'algoritmo utilizzato o, qualora il software sia di tipo commerciale, il nome del programma, nonché la versione e la configurazione utilizzata).

Allega alla presente istanza:

- scheda tecnica dell'impianto, all. A;

(La scheda tecnica dovrà essere compilata conformemente al modello dell'allegato A).

- diagrammi angolari di irradiazione orizzontale e verticale del sistema irradiante, all. B;

(I diagrammi angolari dovranno riportare l'attenuazione in dB del campo ed essere forniti con incremento di 1° da 0° a 360° con il formato MSI di cui all'allegato I. I diagrammi possono essere prodotti una tantum su supporto informatico in formato ASCII. I diagrammi, o la lettera di accompagnamento del supporto informatico, a cui verrà fatto riferimento nelle richieste successive, dovranno essere datati e firmati dal legale rappresentante o da un suo tecnico incaricato).

- mappa della zona circostante il punto di installazione, all. C;

(La mappa dovrà essere in scala 1:1.500 e dovranno riportare le curve di livello altimetriche, il punto di installazione, le abitazioni presenti o in costruzione al momento della domanda e il relativo numero di piani fuori terra nonché i luoghi di pubblico accesso in un raggio di 300 metri dal punto di installazione e il nord geografico. Dovrà inoltre essere datata e firmata dal legale rappresentante o da un suo tecnico incaricato. Nel caso in cui fosse già stata fornita in precedenza la cartografia relativa al sito oggetto di modifica è possibile fare riferimento alla stessa, a patto che venga rilasciata dal titolare o dal legale rappresentante o da un suo tecnico incaricato la dichiarazione sostitutiva conforme al modello di cui all'allegato II).

- dichiarazione sostitutiva dell'atto di notorietà del volume di rispetto, all. D;

(La dichiarazione sostitutiva dell'atto di notorietà dovrà essere compilata conformemente al modello dell'allegato C).

- planimetria generale ante opera e post operam del progetto di impianto, all. E.

(Le planimetrie dovranno essere in scala 1:500 o, in caso di celle distanti più di 5 metri una dall'altra (impianto "splittato"), in scala 1:100 o 1:150 con l'ubicazione delle singole celle).

Nel contempo il sottoscritto, consapevole delle conseguenze penali cui incorre, ai sensi della legge 27 gennaio 1968 n. 15, chi presenta dichiarazioni mendaci ovvero utilizza atti falsi,

RILASCIA

la seguente dichiarazione sostitutiva di atto di notorietà: "l'impianto, sulla base della stima del campo generato e della simulazione numerica effettuata, è conforme ai limiti di esposizione, ai valori di attenzione e agli obiettivi di qualità di cui alla legge 22 febbraio 2001, n. 36".

A tal fine, il sottoscritto allega una copia fotostatica non autenticata del proprio documento di identità.

Luogo e data

Firma

.....

DENUNCIA DI INIZIO ATTIVITA' AL COMUNE DI
DI INSTALLAZIONE O MODIFICA DELLE CARATTERISTICHE
DI IMPIANTI RADIOELETTRICI CON POTENZA DI ANTENNA INFERIORE A 20 W
(ai sensi del D.Lgs. 259/03)

Il/La sottoscritto/a
nato/a a il
residente a via n.
nella sua qualità di
della società
con sede in via n.
comunica l'installazione / la modifica delle caratteristiche (barrare)
dell'impianto di seguito descritto.

Descrizione dell'impianto e delle aree circostanti.
(Si descriva sinteticamente ma in modo esauriente il posizionamento degli impianti, la loro collocazione e la loro accessibilità da parte del personale incaricato).

Caratteristiche radioelettriche dell'impianto.
Le caratteristiche radioelettriche dell'impianto sono deducibili dai contenuti dell'allegato A e dell'allegato B.

Allega alla presente istanza:

- scheda tecnica dell'impianto, all. A;
(La scheda tecnica dovrà essere compilata conformemente al modello dell'allegato A).
- diagrammi angolari di irradiazione orizzontale e verticale del sistema irradiante, all. B;
(I diagrammi angolari dovranno riportare l'attenuazione in dB del campo ed essere forniti con incremento di 1° da 0° a 360° con il formato MSI di cui all'allegato I. I diagrammi possono essere prodotti una tantum su supporto informatico in formato ASCII. I diagrammi, o la lettera di accompagnamento del supporto informatico, a cui verrà fatto riferimento nelle richieste successive, dovranno essere datati e firmati dal legale rappresentante o da un suo tecnico incaricato).
- mappa della zona circostante il punto di installazione, all. C.
(La mappa dovrà essere in scala 1:1.500 e dovranno riportare le curve di livello altimetriche, il punto di installazione, le abitazioni presenti o in costruzione al momento della domanda e il relativo numero di piani fuori terra nonché i luoghi di pubblico accesso in un raggio di 300 metri dal punto di installazione e il nord geografico. Dovrà inoltre essere datata e firmata dal legale rappresentante o da un suo tecnico incaricato. Nel caso in cui fosse già stata fornita in precedenza la cartografia relativa al sito oggetto di modifica è possibile fare riferimento alla stessa, a patto che venga rilasciata dal titolare o dal legale rappresentante o da un suo tecnico incaricato la dichiarazione sostitutiva conforme al modello di cui all'allegato II).

Luogo e data

Firma

.....

ALLEGATO A
SCHEMA TECNICA DELL'IMPIANTO
(in caso di impianto con più frequenze da compilarsi una per ogni frequenza)

DATI ANAGRAFICI

PROPRIETARIO
VIA N.
CITTA' PROV. CAP TELEFONO
EMITTENTE (GESTORE)
LOCALITA' IMPIANTO
VIA N.
FOGLIO MAPPALE
(Da compilare nel caso in cui l'impianto sia situato in luogo non definito da via e numero civico)
COMUNE PROV.
QUOTA slm INSTALLAZIONE m
COORDINATE DELL'IMPIANTO (UTM ED1950 o Gauss Boaga):
X ; Y

DATI TECNICI

(in caso di impianti di telefonia da compilarsi per ogni cella)

NUOVO IMPIANTO
 MODIFICA IMPIANTO: IMPLEMENTAZIONE
SOSTITUZIONE (barrare)
FREQUENZA MHz
MULTIPLEXING: NO
 SI' CON (barrare e specificare)
ALTEZZA CENTRO ELETTRICO DEL SISTEMA IRRADIANTE:
da terra m; dal basamento (se posto su edificio) m
POTENZA AL CONNETTORE D'ANTENNA W
DIREZIONE gradi nord
MARCA ANTENNA
MODELLO ANTENNA
GUADAGNO SISTEMA IRRADIANTE dBi
TILT MECCANICO gradi
TILT ELETTRICO gradi
TILT COMPLESSIVO gradi
POLARIZZAZIONE
NUMERO MAX DI PORTANTI

Luogo e data

Firma

.....

ALLEGATO D
DICHIARAZIONE SOSTITUTIVA DELL'ATTO DI NOTORIETA'

(Art. 47 e Art. 38 del D.P.R. 28 dicembre 2000, n. 445)

esente da bollo ai sensi dell'art. 37 D.P.R. 445/2000

Il/La Sottoscritto/a
nato/a (.....) il
residente a (.....) in
consapevole delle sanzioni penali previste in caso di dichiarazioni non veritiere e di falsità negli atti
e della conseguente decadenza dei benefici di cui agli artt. 75 e 76 del D.P.R. 445/2000

DICHIARA

che il volume di rispetto dell'impianto sito in località,
via n. (oppure foglio mappale)
comune prov., calcolato secondo la
definizione contenuta nella Guida CEI 211-10, è il seguente:

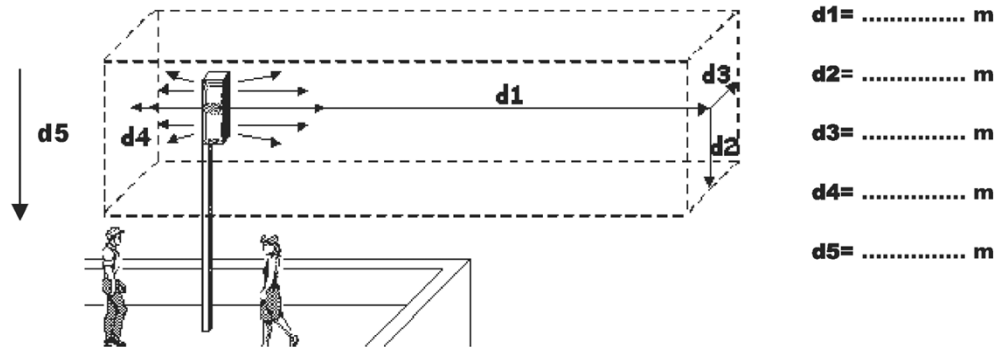

- algoritmo di calcolo utilizzato:
- software commerciale: nome del programma
versione
configurazione utilizzata

o in alternativa:

- allega l'immagine rappresentante l'isosuperficie 3D con l'indicazione della scala.

LUOGO e DATA

FIRMA DEL DICHIARANTE

.....

ALLEGATO I

DESCRIZIONE DEL FORMATO MSI PER I DIAGRAMMI DI ANTENNA

Il formato MSI è costituito da un file di testo, strutturato nel seguente modo:

- cinque righe di intestazione riportanti il nome dell'antenna, la frequenza, il guadagno, il tilt e un commento;
- una ulteriore riga di intestazione che anticipa il diagramma orizzontale;
- l'indicazione dell'angolo sul piano orizzontale, a passo di 1 grado, con le relative attenuazioni in dBi (diagramma orizzontale);
- una ulteriore riga di intestazione che anticipa il diagramma verticale;
- l'indicazione dell'angolo sul piano verticale, a passo di 1 grado, con le relative attenuazioni in dBi (diagramma verticale).

Segue un esempio.

```
NAME 739630
FREQUENCY 947.5
GAIN 15.85 dBd
TILT
COMMENT DATE 1.10.1997
HORIZONTAL 360
0.0 0.0
1.0 0.0
2.0 0.0
3.0 0.0
4.0 0.1
.
.
.
354.0 0.1
355.0 0.1
356.0 0.1
357.0 0.0
358.0 0.0
359.0 0.0
VERTICAL 360
0.0 0.0
1.0 0.3
2.0 1.0
3.0 2.3
4.0 4.2
5.0 7.0
.
.
.
353.0 15.3
354.0 9.8
355.0 6.3
356.0 3.9
357.0 2.1
358.0 0.8
359.0 0.2
```

DICHIARAZIONE SOSTITUTIVA DELL'ATTO DI NOTORIETA'

(Art. 47 e Art. 38 del D.P.R. 28 dicembre 2000, n. 445)

esente da bollo ai sensi dell'art. 37 D.P.R. 445/2000

Il/La Sottoscritto/a

nato/a (.....) il

residente a (.....) in

consapevole delle sanzioni penali previste in caso di dichiarazioni non veritiere e di falsità negli atti e della conseguente decadenza dei benefici di cui agli artt. 75 e 76 del D.P.R. 445/2000

DICHIARA

nulla è variato rispetto alla cartografia già prodotta in allegato alla istanza presentata in data

..... al Comune di

A tal fine, il sottoscritto allega una copia fotostatica non autenticata del proprio documento di identità.

LUOGO e DATA

FIRMA DEL DICHIARANTE

.....

Appendice B

Schema di comunicazione per impianto fisso ad uso radioamatoriale/CB

MODELLO STANDARD DI COMUNICAZIONE RELATIVA ALL'ESERCIZIO DI IMPIANTO FISSO AD USO RADIOAMATORIALE/CB AI SENSI DELLA L.R. 19/04, ART. 2 COMMA 3, lettera a).

Al Comune di
.....

All'ARPA Piemonte
Centro Regionale per le Radiazioni
Ionizzanti e Non Ionizzanti
Via Jervis 30
10015 Ivrea (TO)

Al Co.Re.Com
Via Santa Teresa 12
10121 Torino

Il/La sottoscritto/a
nato/a a il
residente a via n.
nominativo radioamatoriale*.....,
titolare di patente CEPT*.....[A o B] n°*.....rilasciata dal Ministero delle Comunicazioni-
Ispettorato Territoriale Piemonte, in data

COMUNICA

l'installazione della stazione di radioamatore [] / CB [] di cui sopra, ubicata in
via.....n°....., coordinate UTM (Datum Europa 1950).....

dichiara inoltre che:

- le frequenze e le potenze utilizzate sono quelle stabilite dal DPR 447/01 del 5 ottobre 2001 e successive integrazioni e modifiche;
- la trasmissione viene effettuata in modo discontinuo;
- sono rispettati i limiti di potenza previsti dall'autorizzazione [] / DIA [];
- le emissioni della propria stazione trasmittente rispettano i limiti di esposizione, i valori di attenzione e gli obiettivi di qualità fissati dalla normativa vigente.

LUOGO e DATA

FIRMA

* da compilarsi per impianti ad uso radioamatoriale

Appendice C

Allegati tecnici comunicazione per impianto radioelettrico punto-punto

SCHEDA TECNICA DELL'IMPIANTO

(in caso di impianto con più frequenze da compilarsi una per ogni frequenza)

DATI ANAGRAFICI

PROPRIETARIO.....
VIA N.
CITTA' PROV. CAP TELEFONO.....
EMITTENTE (GESTORE)
LOCALITA' IMPIANTO
VIA N.
FOGLIO MAPPALE
(Da compilare nel caso in cui l'impianto sia situato in luogo non definito da via e numero civico)
COMUNE PROV.
QUOTA slm INSTALLAZIONE m
COORDINATE DELL'IMPIANTO (UTM ED1950 o Gauss Boaga):
X; Y

DATI TECNICI

(in caso di impianti di telefonia da compilarsi per ogni cella)

- NUOVO IMPIANTO
 MODIFICA IMPIANTO: IMPLEMENTAZIONE
 SOSTITUZIONE (barrare)

FREQUENZA MHz

MULTIPLEXING: NO

SI' CON (barrare e specificare)

ALTEZZA CENTRO ELETTRICO DEL SISTEMA IRRADIANTE:

da terra m; dal basamento (se posto su edificio) m

POTENZA AL CONNETTORE D'ANTENNA..... W

DIREZIONE..... gradi nord

MARCA ANTENNA.....

MODELLO ANTENNA.....

GUADAGNO SISTEMA IRRADIANTE dBi

TILT MECCANICO..... gradi

TILT ELETTRICO gradi

TILT COMPLESSIVO..... gradi

POLARIZZAZIONE

NUMERO MAX DI PORTANTI.....

Luogo e data Firma.....

DESCRIZIONE DEL FORMATO MSI PER I DIAGRAMMI DI ANTENNA

Il formato MSI è costituito da un file di testo, strutturato nel seguente modo:

- cinque righe di intestazione riportanti il nome dell'antenna, la frequenza, il guadagno, il tilt e un commento;
- una ulteriore riga di intestazione che anticipa il diagramma orizzontale;
- l'indicazione dell'angolo sul piano orizzontale, a passo di 1 grado, con le relative attenuazioni in dBi (diagramma orizzontale);
- una ulteriore riga di intestazione che anticipa il diagramma verticale;
- l'indicazione dell'angolo sul piano verticale, a passo di 1 grado, con le relative attenuazioni in dBi (diagramma verticale).

Segue un esempio.

```
NAME 739630
FREQUENCY 947.5
GAIN 15.85 dBd
TILT
COMMENT DATE 1.10.1997
HORIZONTAL 360
0.0 0.0
1.0 0.0
2.0 0.0
3.0 0.0
4.0 0.1
.
.
.
354.0 0.1
355.0 0.1
356.0 0.1
357.0 0.0
358.0 0.0
359.0 0.0
VERTICAL 360
0.0 0.0
1.0 0.3
2.0 1.0
3.0 2.3
4.0 4.2
5.0 7.0
.
.
.
353.0 15.3
354.0 9.8
355.0 6.3
356.0 3.9
357.0 2.1
358.0 0.8
359.0 0.2
```

Appendice D

Schema di comunicazione per impianti per prove tecniche o per esigenze di servizio non prevedibili

MODELLO STANDARD PER LA COMUNICAZIONE PER IMPIANTO FISSO CON POTENZA EFFICACE IN ANTENNA ≤ 20 W AI SENSI DELLA L.R. 19/04, ART. 2 COMMA 3, lettera b), utilizzato esclusivamente per prove tecniche o per esigenze di servizio non prevedibili (es. eventi, fiere, convegni, manifestazioni e concerti)

All'ARPA Piemonte
Centro Regionale per le Radiazioni
Ionizzanti e Non Ionizzanti
Via Jervis 30
10015 Ivrea (TO)

Il/La sottoscritto/a
nato/a a il
residente a via n.
nella sua qualità di
della società
con sede in via n.

COMUNICA

l'installazione la modifica delle caratteristiche dell'impianto di cui alla documentazione allegata

Nel caso di impianto temporaneo (prove tecniche, eventi, fiere etc.) comunica altresì che l'impianto sarà attivo dal.....al.....

Dichiara altresì che l'impianto, sulla base della stima del campo generato e della simulazione numerica effettuata, è conforme ai limiti di esposizione, ai valori di attenzione ed agli obiettivi di qualità di cui alla legge 22 febbraio 2001, n. 36.

Allega alla presente comunicazione:

- la scheda tecnica dell'impianto, compilata uniformemente al modello del suballegato I;
- diagrammi angolari di irradiazione orizzontale e verticale del sistema irradiante;
(I diagrammi angolari dovranno riportare l'attenuazione in dB del campo ed essere forniti con incremento di 1° da 0° a 360° con il formato MSI di cui al suballegato II. I diagrammi possono essere prodotti una tantum su supporto informatico in formato ASCII. I diagrammi, o la lettera di accompagnamento del supporto informatico, dovranno essere datati e firmati dal legale rappresentante o da un suo tecnico incaricato).

LUOGO e DATA

FIRMA

Appendice E

Schema di comunicazione per impianti delle Forze Armate e Forze di Polizia

MODELLO STANDARD PER LA COMUNICAZIONE DI IMPIANTO FISSO A RADIOFREQUENZA AI SENSI DELLA L.R. 19/04, ART. 2 COMMA 4 (Forze armate e Forze di Polizia).

Al Comune di.....
.....

Il/La sottoscritto/a
nato/a a il
residente a via n.
nella sua qualità di

COMUNICA

l'installazione , la modifica delle caratteristiche dell'impianto di cui alla documentazione allegata e dichiara che l'impianto, sulla base della stima del campo generato e della simulazione numerica effettuata, è conforme ai limiti di esposizione, ai valori di attenzione ed agli obiettivi di qualità di cui alla legge 22 febbraio 2001, n. 36.

Allega alla presente comunicazione:

- la scheda tecnica dell'impianto, compilata uniformemente al modello del suballegato IA;
- i diagrammi angolari di irradiazione orizzontale e verticale del sistema irradiante;
(I diagrammi angolari dovranno riportare l'attenuazione in dB del campo ed essere forniti con incremento di 1° da 0° a 360° con il formato MSI di cui al suballegato II. I diagrammi possono essere prodotti una tantum su supporto informatico in formato ASCII. I diagrammi, o la lettera di accompagnamento del supporto informatico, dovranno essere datati e firmati dal legale rappresentante o da un suo tecnico incaricato).

LUOGO e DATA

FIRMA

Appendice F

Schema di provvedimento comunale autorizzativo o di diniego

COMUNE DI ALMESE SETTORE EDILIZIA PRIVATA ED URBANISTICA

PROVVEDIMENTO N. _____ / _____

PRATICA EDILIZIA N. _____

IL RESPONSABILE DEL SETTORE

Vista l'Istanza di Autorizzazione / Denuncia di Inizio Attività ai sensi del *D.Lgs. 259/2003*, presentata in data dal Sig.
Legale rappresentante della Società
con sede legale in Via n.....
Codice Fiscale/Partita I.V.A.....
acquisita al registro pubblico delle domande delle pratiche edilizie al n° /.....;

Preso atto che la Società sopracitata è interessata alla installazione / modifica dell' impianto radioelettrico..... ubicato nel comune di Almese in Via/Piazza/Borgata n.
Foglio.....MappaleN.C.T./N.C.E.U.

Vista la documentazione presentata.

Vista la richiesta di integrazione documentale presentata da questo Settore in data prot.

Vista l'integrazione documentale presentata dalla Società
in data prot.

Visto:

- la *L. 241/90* e s.m.i.
- il *D.P.R. 447/98*
- il *D.Lgs. 267/2000* e s.m.i.
- il *D.P.R. 440/2000* e s.m.i.
- il *D.P.R. 380/2001* e s.m.i.
- il *D. Lgs. 259/2003* e s.m.i.
- la *L.R. 19/2004* e successive direttive tecniche regionali
- il vigente "*Regolamento Comunale impianti per telefonia mobile e telecomunicazioni*" del Comune di Almese
- il P.R.G. del Comune di Almese
- il Regolamento Edilizio del Comune di Almese
- le norme vigenti in materia di tutela dei beni culturali, delle aree protette e del paesaggio.

Visto il parere tecnico espresso dall'A.R.P.A. Piemonte – Centro Regionale per le Radiazioni Ionizzanti e Non Ionizzanti. con nota in data prot.

Visto la convenzione sottoscritta in data prot. per la locazione del sito per l'installazione dell'impianto radioelettrico.

Visto il preavviso del provvedimento di diniego inviato con nota

Viste le osservazioni proposte dal Legale rappresentante della Società alle quali si controdeduce nel modo seguente:

.....
.....
.....
.....
.....

Il Responsabile del Settore
assume il seguente

PROVVEDIMENTO

1. di prendere atto dell'Istanza di Autorizzazione / Denuncia di Inizio Attività ai sensi del *D.Lgs. 259/2003*, presentata in data dal Sig.
Legale rappresentante della Società
e della integrazione documentale presentata in data
2. di autorizzare / non autorizzare l'intervento oggetto della Istanza di Autorizzazione / Denuncia di Inizio Attività;
3. di pubblicizzare all'Albo Pretorio di questo Ente per 15 giorni consecutivi l'esito dell'istruttoria al fine di garantire l'informazione pubblica.

Almese, li

Il Responsabile del Settore

Appendice G

Schema di certificazione di conformità tecnica impianti

MODELLO PER LA CERTIFICAZIONE di cui all'art. 13, comma 1, della L.R. 19/04

Il/la sottoscritto/a
nato/a a il
residente a via n.
nella sua qualità di
della società
con sede in via n.

dichiara che l'impianto sito in LOCALITÀ..... è conforme alle condizioni tecniche e di campo elettromagnetico definite nell'autorizzazione e possiede in riferimento ad ogni singolo sistema radiante i seguenti parametri tecnici:

potenza (W)
Tilt (°)
Guadagno (dBi)
Altezza Centro Elettrico (m)
Marca e modello sistemi radianti
Direzione di irraggiamento (°N)

relativi all'autorizzazione comunale n..... del o alla DIA
presentata al Comune di..... in data.....

Dichiara altresì che l'impianto è conforme ai requisiti di sicurezza previsti dalla normativa vigente.

LUOGO e DATA

FIRMA